

LINEA

5941UAP100P50 RAL9002

EAN 4031582351699

Lenkrolle mit Richtungsfeststeller, Gehäuse aus Polyamid, Schwenklager mit Präzisionskugellager. Radkörper aus Polyamid, Lauffläche aus Polyurethan, Präzisionskugellager, Plattenbefestigung

Technische Daten

Rad-Ø	100 mm
Reifenbreite	20 mm
Rollenbreite	82 mm
Plattenabmessung	77 x 67 mm
Plattenlochabstand	61,5/56 x 51,5/46,5
Plattenloch	11 mm
Dom-Ø	52 mm
Ausladung	32 mm
Störkreis-Ø	201 mm
Bauhöhe	124 mm
Temperaturbereich	- 10 / + 40 °C
Norm	EN 12530
Eigengewicht	0.865 kg
Tragfähigkeit	100 kg
Tragfähigkeit (statisch)	200 kg
Härte der Lauffläche	A 92 Shore

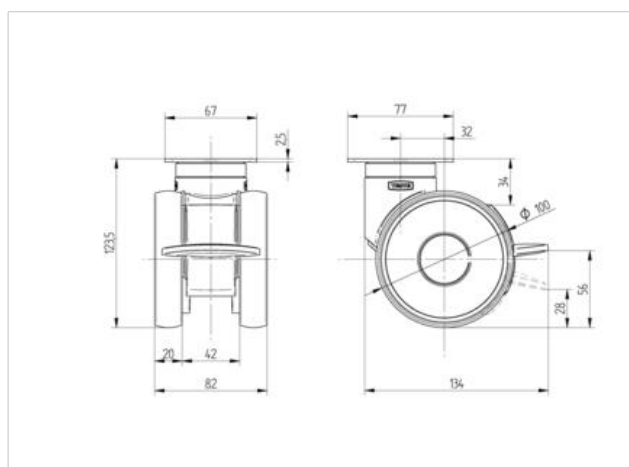

Laufverhalten	+	+	+	+	+
Fahrgeräusch	+	+	+	+	+
Verschleißbeständigkeit	+	+	+	+	+
Korrosionsbeständigkeit	+	+	+	+	+

LINEA

5941UAP100P50 RAL9002

EAN 4031582351699

